

Belüftung

gegen schädigenden Unterdruck

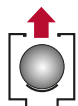

Anfahr-Entlüftung

zum ersten Abführen großer Luftmengen

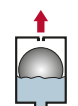

Betriebsentlüftung

für dauerhafte Effizienz durch luftfreie Förderung



Aktive Druckstoßdämpfung

durch sanft schließende Membransteuerung



Einsatzgebiete



Trinkwasser

Anlagenbau und Versorgungsnetz



Rohwasser

Brunnen, Leitungen, Aufbereitung



Industrie

klare, unverschmutzte Flüssigkeiten



Landwirtschaft

Bewässerungstechnik



Salzwasser*

Sole-, Salz- und Meerwasser

Technische Daten



Druckstufe

PN 16 (Dichtsystem: 0,2 - 16 bar)



Nennweite und Anschlussform

Flansche: DN80 bis DN300



Optionen und Zubehör (bis DN100)*

Flutsperre
Edelstahl-Insektenschutz

Ihre Vorteile

Revolutionäre Wartung

Funktionskontrolle und Spülen unter Betriebsdruck

Kombinierte Bauform

große Düse: bis 70.650 mm², kleine Düse bis 36 mm²

Aktiv druckstoßdämpfend

sanftes Schließen durch Membransteuerung

Volle Leistungsentfaltung

Düsendurchmesser entspricht Flanschnennweite

Hygienisch

große Düse im Einbauzustand geschlossen

Kompakt

geringe Bauhöhen, geringes Gewicht

Bonusfunktion

Abschlagen kurzer Druckspitzen

Zubehör



Set Flutsperre 3",
auch als Set Flutsperre 4" für
D-070-DN100 verfügbar

D-070 (DN80 und DN100)

Schnittzeichnung

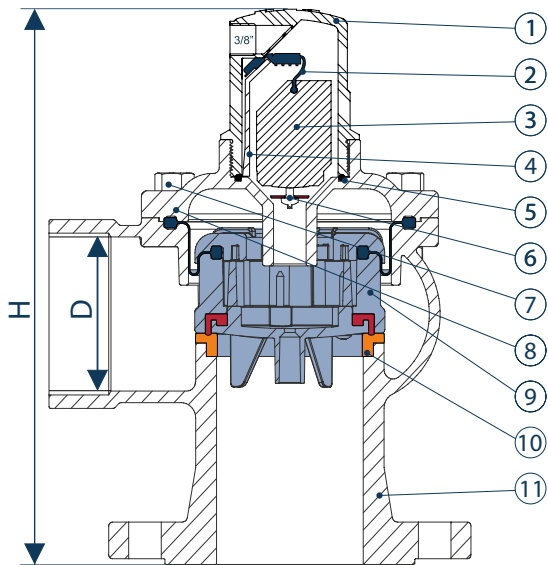

Stückliste D-070 (DN80 und DN100)

Nr.	Bezeichnung	Werkstoff	Alternative*
1.	Gehäuse Pilotventil	PAGF	PPGF, PVDF
2.	Rolldichtung	NBR/EPDM	Viton, Silicon
3.	Schwimmer	PPGF	ASA, PVDF
4.	Niederhalter	PAGF	PPGF, PVDF
5.	O-Ring	NBR	Viton
6.	Belüftungssperre	PAGF, VA	PPGF, PVDF
7.	Verschraubung	VA	-
8.	Oberteil	PAGF	VA, Duplex
9.	Membranelement	PAGF, VA, EPDM, NBR	PVDF, Viton
10.	Dichtsitz	VA	VA, Duplex
11.	Unterteil	GGG+EKB	VA, Duplex
12.	Spül-Start-Hahn	VA	PVC

Maße und Gewichte

Nennweite DN	große Düse mm ²	Zuluftanschluss D	Bauhöhe H mm	Gewicht kg
DN80	5.153	3" iG	293	14
DN100	7.850	4" iG	312	21

Kleine Düse: 8mm²

Belüftung und Anfahr-Entlüftung

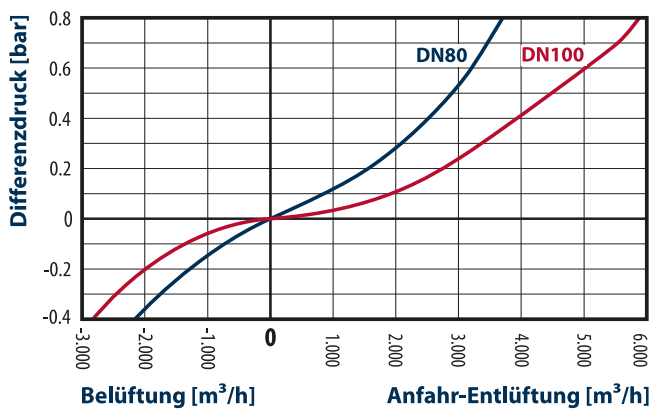

Dauer-/Betriebsentlüftung

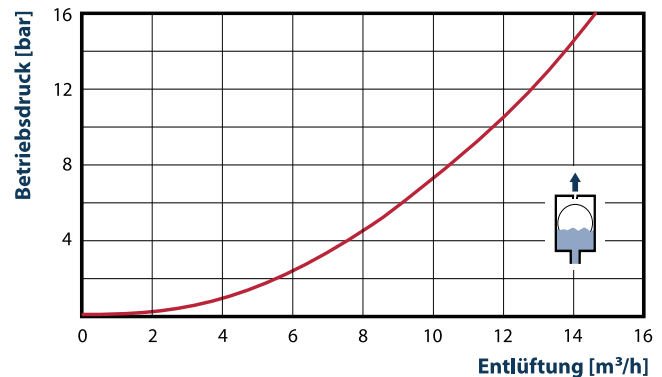

D-070 (DN80 und DN100)

Filmausschnitte über „Spülen und Funktionskontrolle“



Der Spüladapter wird geöffnet.

Die große Düse des Ventils öffnet.

Braunes Spülwasser tritt aus.

Schnittzeichnung

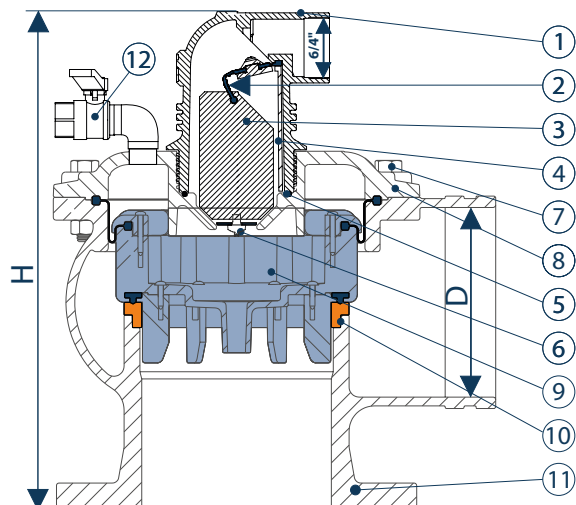

Stückliste D-070 (DN150 und DN200)

Nr.	Bezeichnung	Werkstoff	Alternative*
1.	Gehäuse Pilotventil	PAGF	PPGF, PVDF
2.	Rolldichtung	NBR/EPDM	Viton, Silicon
3.	Schwimmer	PPGF	ASA, PVDF
4.	Niederhalter	PAGF	PPGF, PVDF
5.	O-Ring	NBR	Viton
6.	Belüftungssperre	PAGF, VA	PPGF, PVDF
7.	Verschraubung	VA	-
8.	Oberteil	GGG+EKB	VA, Duplex
9.	Membranelement	PAGF, VA, EPDM, NBR	PVDF, Viton
10.	Dichtsitz	Bronze	VA, Duplex
11.	Unterteil	GGG+EKB	VA, Duplex
12.	Spül-Start-Hahn	VA	PVC

Maße und Gewichte

Nennweite DN	große Düse mm ²	Zuluftanschluss D	Bauhöhe H mm	Gewicht kg
DN150	17.553	6" Victaulic	392	39
DN200	31.400	8" Victaulic	452	70

Kleine Düse: 12mm²

Belüftung und Anfahr-Entlüftung

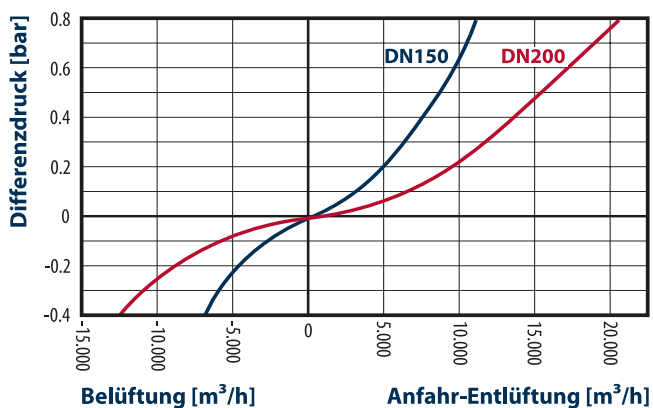

Dauer-/Betriebsentlüftung

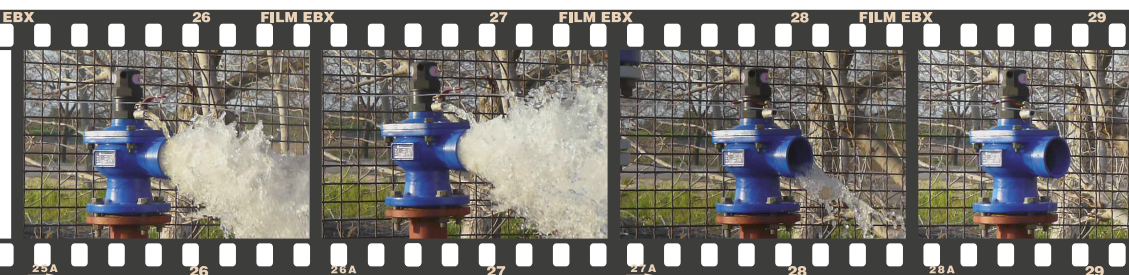
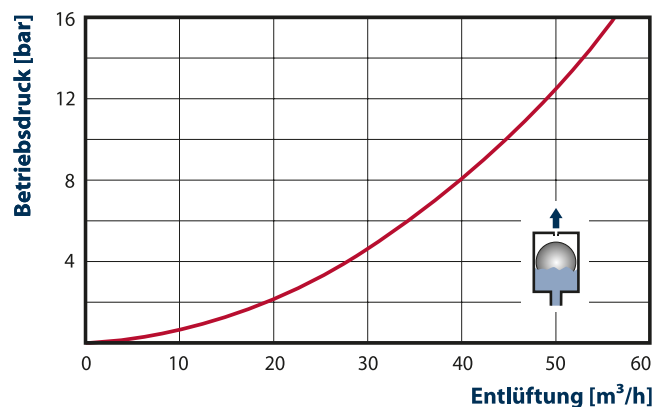

Die Braunfärbung geht schnell zurück.

Das austretende Wasser ist wieder klar.

Mit Schließen des Adapters schließt das Ventil.

Funktionskontrolle und Spülung abgeschlossen.



D-070 (DN200)

D-070 (DN300)

Schnittzeichnung

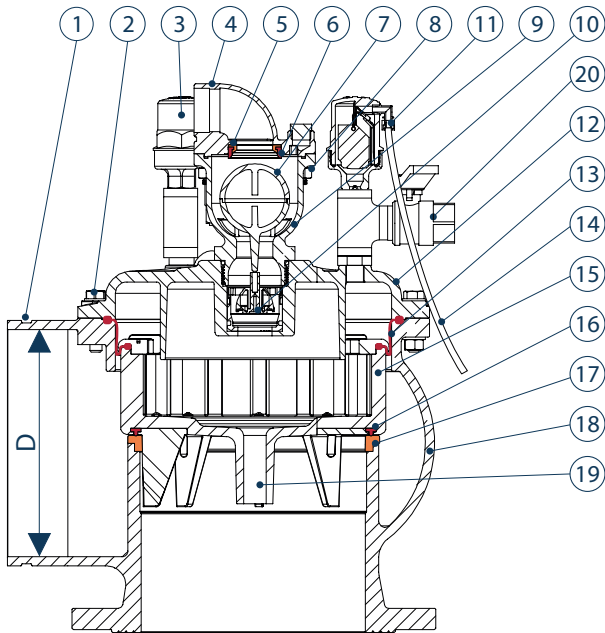

Stückliste D-070 (DN300)

Nr.	Bezeichnung	Werkstoff
1.	Zu-/ Abluftanschluss	GGG+EKB
2.	Verschraubung	VA
3.	Betriebsentlüfter (3x)	siehe Typ S050
4.	Pilot-Oberteil	GGG+EKB
5.	Pilot-Dichtsitz	Bronze
6.	Pilot-Lippendichtung	NBR/EPDM
7.	Pilot-Schwimmer	Polycarbonat
8.	Verschraubung	VA
9.	Pilot-Unterteil	GGG+EKB
10.	Belüftungssperre	PA, VA, EPDM
11.	Drainagefitting	PAGF, VA
12.	Ventil-Oberteil	GGG+EKB
13.	Membrane	faserverstärktes EPDM
14.	Drainageschlauch	PE
15.	Dynamisches Dichtsystem	PAGF, VA
16.	Lippendichtung	NBR/EPDM
17.	Dichtsitz	Bronze
18.	Ventil-Unterteil	GGG+EKB
19.	Membran-Passage	PAGF
20.	Spül-Start-Hahn (3x)	VA

Maße und Gewichte

Nennweite DN	große Düse mm ²	Zuluftanschluss D	Bauhöhe mm	Gewicht kg
DN300	70.650	12" Victaulic	725	155

Kleine Düse: 36 mm²

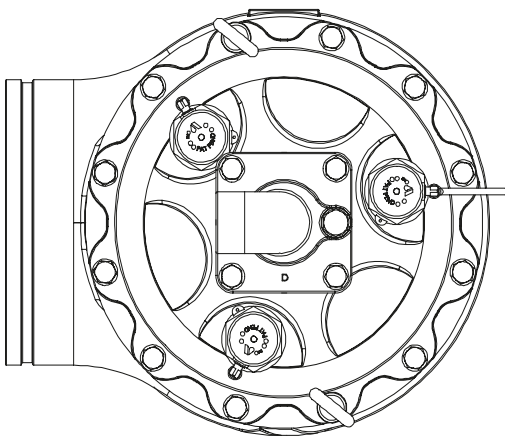

D-070 (DN300)

Belüftung und Anfahr-Entlüftung

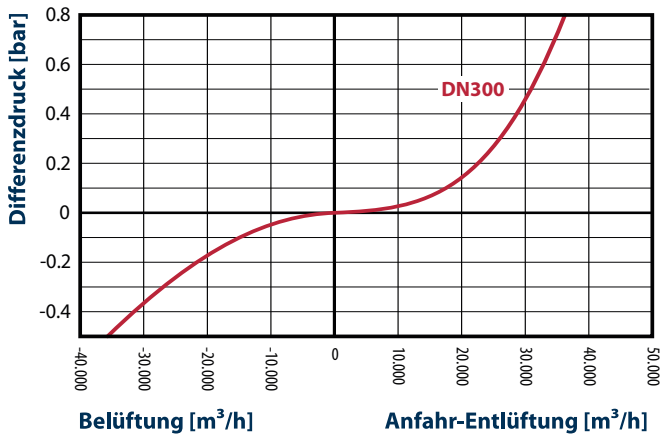

Dauer-/Betriebsentlüftung

